

# KÄYTTÖOHJE - JA VARAOSAKIRJA BRUKSANVISNING OCH RESERVDELSKATALOG

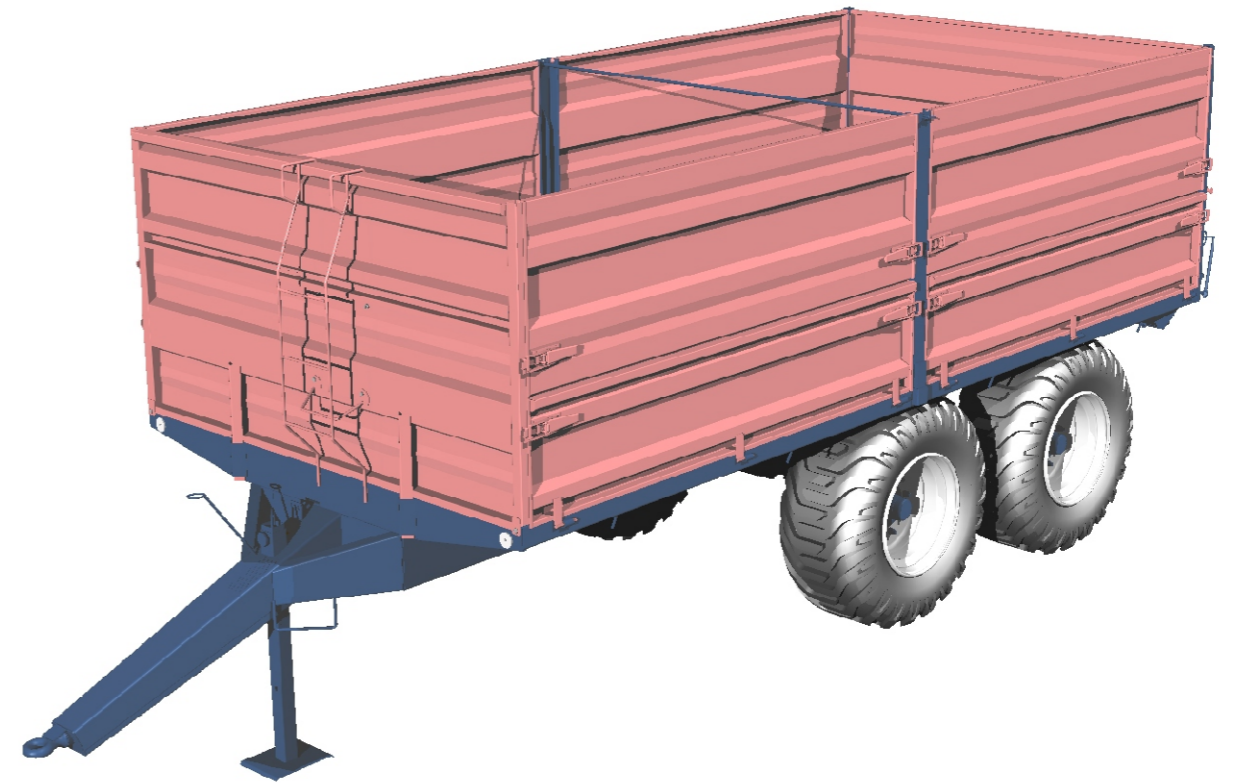

**WS140**

**WECKMAN STEEL OY**



Härkäläntie 72  
19110 Vierumäki  
FINLAND

Tel. +358 (0)3 888 70  
Fax +358 (0)3 718 2170  
weckman@weckmansteel.fi

[www.weckmansteel.fi](http://www.weckmansteel.fi)

**SISÄLLYSLUETTELO**

2	Sisällysluettelo ja takuuehdot
3	Varaosaluettelon piirustukset
4 - 5	Käyttö- ja voiteluohjeet
6 - 7	Varoituksia
8	Laitojen asennus
9	Varaosakirja
10 - 11	Runko
12 - 13	Lava ja laidat
14 - 15	Teli jarrull. 2-pyörä ja renkaat
16 - 17	Teli jarrull. 4-pyörä ja renkaat
18 - 19	Hydrauliikka
20 - 21	Valot
22 - 23	Lisälisälaidat
24 - 25	Rehulaidat

**TAKUUEHDOT**

- Valmistaja vastaa raaka-aine- ja valmistusvirheistä 12 kk ostopäivästä lukien

**TAKUU EI KOSKE:**

- Normaalista kulumista, kuten renkaita, hydraulisy-lintereitä, laakereita jne.
- Takuu raukeaa aina, jos alkuperäiseen rakenteeseen on tehty muutoksia
- Ylikuormituksesta ja virheellisestä käytöstä johtuvia vaurioita
- Puutteellisesta huollosta johtuva rikkoutumisia
- Takuu ei korvaa oheistuotteita eikä matka- ja siirtokustannuksia eikä muita taloudellisia menetyksiä

Takuuasioissa on aina ennen korjaukseen ryhtymistä otettava yhteys kauppiaseen tai tehtaaseen ja sovittava korjausmenettelystä ja korjaamosta.

Ilmoituksen yhteydessä on annettava seuraavat tiedot:

VAUNUTYYPPI  
VALMISTUSNUMERO  
OSTOPÄIVÄ  
KAUPPIAS

**INNEHÅLLSFÖRTECKNING**

Innehållsförteckning och garantivillkor
Ritningar i reservkatalog
Bruks- och smörjanvisningar
Varningar
Montering av lämmar
Reservdelskatalog
Ram
Flak och lämmar
Boggie bromsad och hjul 2-hjul
Boggie bromsad och hjul 4-hjul
Hydraulik
Belysning
Topplämmar
Ensilagelämmar

**GARANTIVILLKOR**

- Tillverkaren ansvarar för material- och tillverkningsfel i 12 månader från och med inköpsdagen.

**GARANTIN GÄLLER INTE:**

- Normal slitage, så som däck, hydrauliska cylinder, hjullager mm.
- Skador som uppstår p.g.a. överbelastning eller felaktigt bruk
- Skador som uppstår p.g.a. bristfällig service
- Garantin återgår alltid när den originella konstruktionen har blivit ändrat
- Garantin ersätter inte vidprodukter eller rese- och förflyttningskonstnader eller andra ekonomiska förluster

Angående garantiärenden måste återförsäljaren eller fabriken förtroddare alltid kontaktas och reparationsätt och verkstad avtalas om innan reparationen börjar.

I samband med anmälan om skadan skall följande information ges:

VAGNTYP  
SERIENUMMER  
INKÖPSDATUM  
FÖRSÄLJARE

### VARAOSALUETTELON PIIRUSTUKSET

Varaosaluettelossa oleva kuva ei aina täysin vastaa perävaunua tai vaunussa olevaa osaa tai kokoonpanoa, mutta selvittää kokoonpanon tai rakenteen, johon osa liittyy, tai esittää osaa, jolla on sama toiminto kuin kuvan esittämällä.

Tämä varaosakirja sisältää vaunutyyppin

WS140

Varaosia ja huoltoa koskevissa asioissa pyydämme Teitä kääntymään kauppianne puoleen tai ottamaan yhteyden suoraan tehtaallemme.

Kun tilaatte varaosia, olkaa ystävällinen ja ilmoittakaa myös vaunun valmistusnumero. Se on stanssattu vaunun oikealle puolelle runkopalkkiin hitsattuun metallilevyyn. Kts. alla oleva kuva.

**HUOM!! Kirjoita vaunun valmistusnumero sivun alaosassa olevaan kenttään.**

Oikeus muutoksiin pidätetään

### RITNINGAR I RESERVDELS KATALOGEN

Bilden på katalogen motsvarar inte alltid helt släpvagnen eller delen på vagnen, men klagör sammansättningen eller konstruktionen, som delen hör samman med. Bilden kan också visa en del, som har samma funktion.

Den här reservdelskatalogen gäller vagnstypen

WS140

När det gäller reservdelar och service, ber vi Er vänligen kontakta försäljaren eller fabriken.

När Ni beställer reservedelar, var vänlig och meddela också vagnens tillverkningsnummer som är stansat på högre sidan av rammen. Se nedanstående bild.

**OBS!! Skriv upp vagnens chassinummer i sidans nedre del.**

Rätten till ändringar förbehålles.

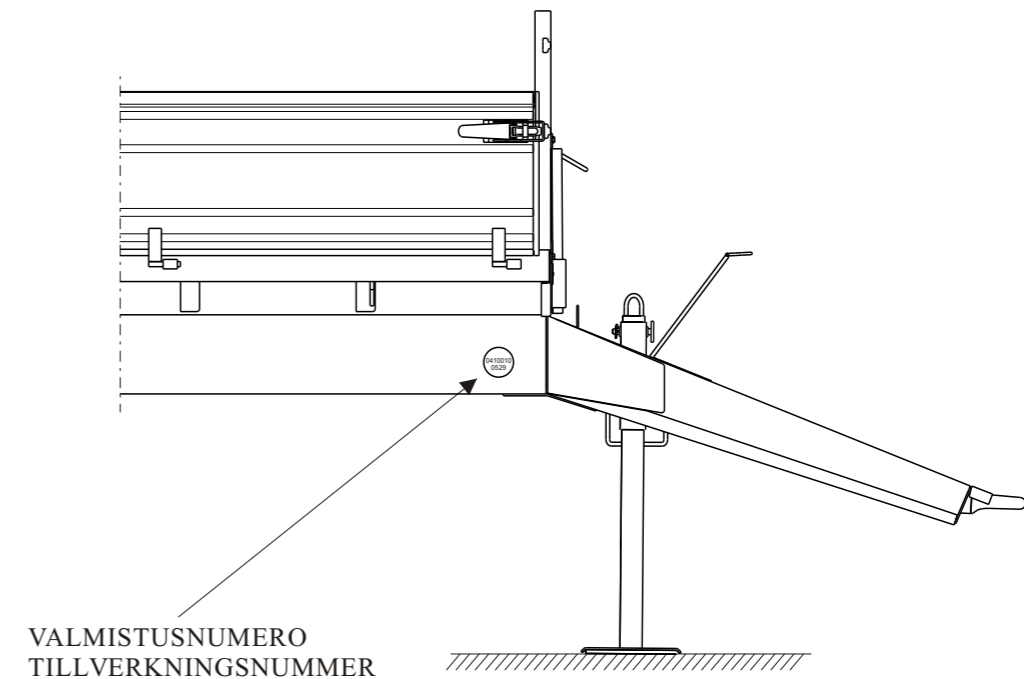

**Vaunun valm.nro:**

**Vagnens chassinummer:**

**KÄYTTÖOHJEET**

Tarkasta ENNEN VAUNUN KÄYTTÖÖNOTTOA seuraavat asiat:

## 1. Pyörän pulttien kireys.

Ennen käyttöönottoa tarkasta pyörän pulttien kireys. Pyöränpultti M20. Kiristystiukkuus 450 Nm (45 kpm). Ensimmäinen tarkistus tehdään 50 km ajon jälkeen ja sitten jokaisen 100 km ajon jälkeen.

## 2. Renkaiden ilmanpaineet

500/60 R22.5 ELS	280 kPa	2,8 bar
500/60 - 22.5/12 ELS	330 kPa	3,3 bar

## 3. Valojen toiminta

Taka- ja vilkkuvalot on kytketty standardin SFS 2473 mukaisesti. Jos valot eivät toimi oikein, tarkasta, onko sähkön ulosotto traktorissa kytketty standardin mukaan.

## 4. Hydrauliiikan toiminta

- Tarkasta nesteletkujen liittimien kireys
- Varmista, että kipin pikaliitin sopii traktoriin
- Poista kipissä mahdollisesti oleva ilma kippaamalla useita kertoja **TYHJÄLLÄ** vaunulla
- Käytä hydraulijärjestelmässä vain puhdasta hydraulijäilyä
- KIPIN MAKSIMIPAININE 21 MPa (210 bar)
- Jarruletkun mukana toimitamme naaraspuolisen pikaliittimen. Pikaliitin on tarkoitettu sellaisenaan traktoreihin, joissa jarrupaine otetaan suoraan jarrupolkimelta.
- Uuden vaunun jarrujärjestelmässä saattaa olla ilmaa, joka poistetaan jarruttamalla useita kertoja peräkkäin.

**ILMA ON POISTETTAVA JARRUISTA EHDOTTOMASTI ENNEN VAUNUN KUORMAAMISTA!**

- JARRUJÄRJESTELMÄN MAKSIMIPAININE 15 MPa (150 bar)

**HUOM!** Perävaunu on tarkoitettu kytkettäväksi vetokoukulla varustettuun vetolaitteeseen.

**BRUKSANVISNINGAR**

FÖRE IBRUKTAGANDE kontrollera följande saker:

## 1. Hjulbultarnas spänning.

Före ibruktagande kontrollera hjulbultarnas spänning. Rätt spänning är 450 Nm (45 kpm) Först kontroll görs efter 50 km körning och sedan efter varje 100 km.

## 2. Lufttryck i däcken

500/60 R22.5 ELS	280 kPa	2,8 bar
500/60 - 22.5/12 ELS	330 kPa	3,3 bar

## 3. Funktion av ljus

Baklyktor och blinkers har kopplats enligt SFS 2473 standard. Om ljusen inte fungerar kontrollera, att eluttaget på traktorn har kopplats enligt standard.

## 4. Hur hydrauliken fungerar

- Kontrollera spänningen av kopplingar för hydraulikslangar
- Kontrollera att snabbkopplingen för tippkolven passar till traktoren
- Avlägsna luften som kan finnas i tippsystemet genom att tippa flera gånger när vagnen är olastad
- Använd bara ren hydraulikolja i hydraulsystemet
- MAXIMALT TRYCK I TIPPKOLVEN 21 MPa (210 bar)
- Med bromsslängen levererar vi en honsnabbkoppling. Snabbkopplingen är avsedd för traktorer, i vilka bromstrycket tas direkt från bromspedalen.
- En ny vagn kan ha luft i bromssystemet. Avlägsna luften genom att bromsa flera gånger.

**AVLÄGSNA LUFTEN FÖRE LASTNING AV VAGNEN!**

- MAXIMALT LUFTTRYCK I BROMSSYSTEMET 15 MPa (150 bar)

Obs! Släpvagnen brukes med en dragvagn som har draget.

**REHULAI DAT****ENSILAGELÄMMAR**

POS OSA	BEST. NR VARAOSA N:o	OSAN NIMI	BENÄMNING	ST KPL
1	KA547252O	Etukulmatolppa ylin oikea	Fram hörnstolpe överts, höger	1
2	OPRAM10090931	Kuusioruuvi	Sexkantskruv	4
3	KA547249O	Etukulmatolppa oikea	Fram hörnstolpe, höger	1
4	KA547261	Ylin sivulaita	Sidolämm, överst	4
5	KA547268	Tolppien välitanko	Mellanstång	1
6	KA531544O	Sivulaita takimmainen oikea	Sidolämm bakre höger	1
7	OPSB10	Rengassokka	Ringpinne	2
8	KA546057	Laitojen välitanko	Mellanstång	1
9	OPMBM12	Kuusiomutteri	Sexkantmutter	6
10	OPMBM16	Kuusiomutteri	Sexkantmutter	4
11	VP6947269	Välitangon rajoitin	Stoppare	2
12	OPRAM12025933	Kuusioruuvi	Sexkantskruv	6
13	OPRAM16030933	Kuusioruuvi	Sexkanrskruv	4
14	KA531543O	Kulmatolppa oikea	Hörnstolpe höger	1
15	OPRAM10050933	Kuusioruuvi	Sexkantskruv	4
16	OPMBM10	Kuusiomutteri	Sexkantmutter	12
17	KA531546	Takalaita	Baklämm	1
18	OSHBLGF	Hitaan ajoneuvon kolmio	Varningstriangel	1
19	OPMBM06	Kuusiomutteri	Sexkantmutter	3
20	OPRDM06020	Uraruuvi	Skruv	3
21	KA531543V	Kulmatolppa vasen	Hörnstolpe vänster	1
22	KA146408	Lukitustappi	Låstapp	2
23	KA547235	Aukaisutanko ylä	Öppningsstång	2
24	KA547237	Kiinnitysholkki	Infästningsholk	2
25	KA547181	Aukaisutangon kiinnityspalkki	Förlängningsbalk öppningsstång	2
26	KA547246	Aukaisutangon säätöosa	Regleringsdel	4
27	OPAAM24	Aluslevy	Bricka	6
28	OPSB045	Rengassokka	Ringpinne	10
29	OPAAM30	Aluslevy	Bricka	2
30	KA531541	Kääntöpalkki	Vändstång	2
31	KA547231	Aukaisutanko sivu	Öppningsstång	2
32	KA546935	Aukaisutangon kiinnitystappi	Fästtapp	2
33	KA531544V	Sivulaita takimmainen vasen	Sidolämm bakre vänster	1
34	KA547253	Keskitolppa	Mittstolpe	2
35	KA547256	Keskitolppa ylin	Mittstolpe, överst	2
36	KA547101	Sivulisälaita	Sidolämm spannmål	4
37	VP5447243	Etukulmatolpan aluslevy	Uderskiva	2
38	KA547249V	Etukulmatolppa vasen	Fram hörnstolpe, vänster	1
39	KA547252V	Etukulmatolppa ylin vasen	Fram hörnstolpe överts, vänster	1
40	KA531547	Verkkoetulaita	Nätframstam	1
41	OPRAM10025933	Kuusioruuvi	Sexkantskruv	4



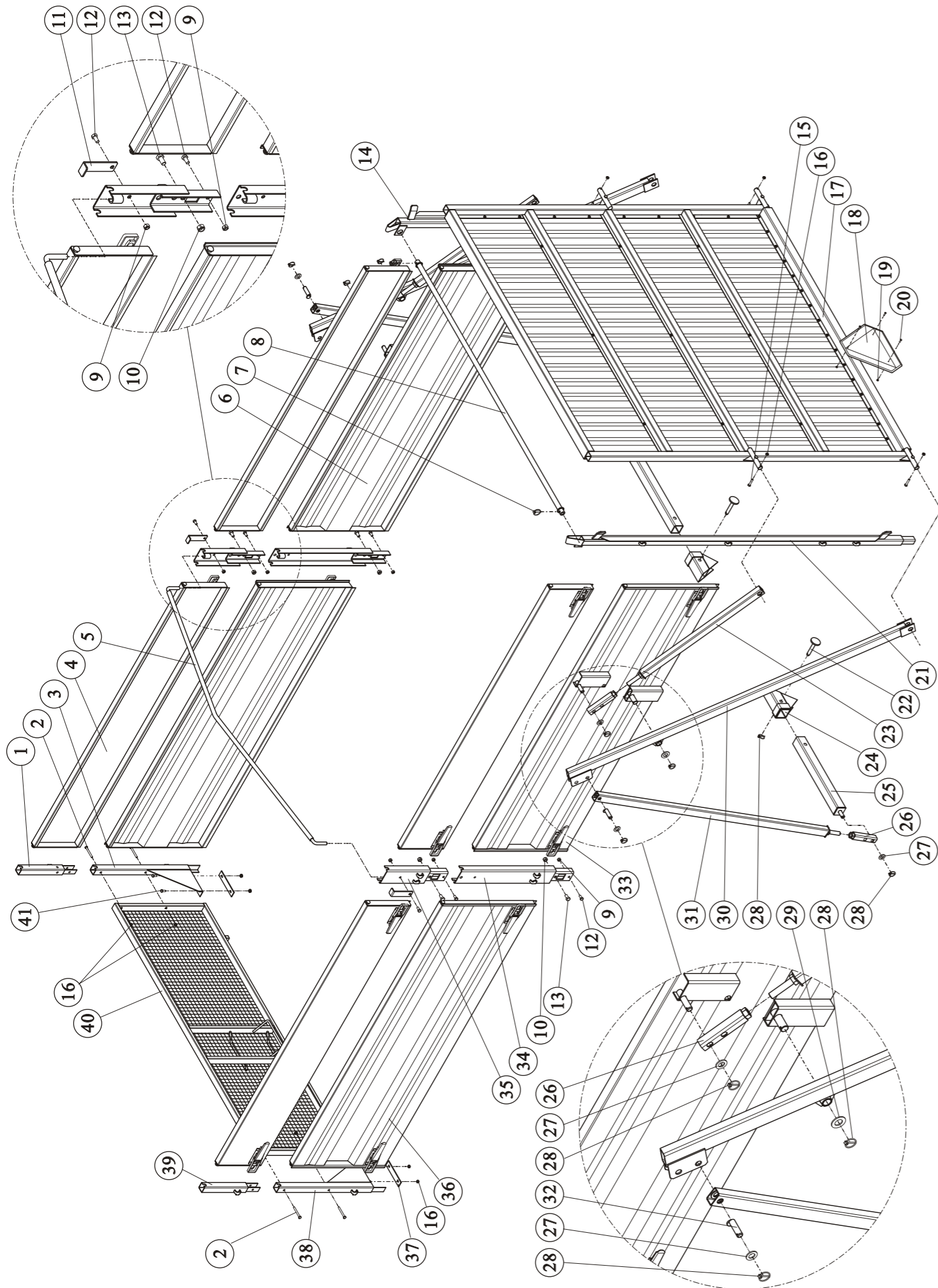

## VOITELUOHJEET

Voitele telin keskilaakerit ja lavan laakeriholkit yleisrasvalla kerran käyttökaudessa.

## PYÖRÄN LAAKERIEN SÄÄTÖ JA HUOLTO

Ensimmäinen tarkistus ja tarvittaessa säätö on suoritettava 200 km ajon jälkeen ja sen jälkeen jokaisen 500 km jälkeen.

Mikäli olosuhteet ovat erittäin huonot, tai napaan kohdistuu poikkeuksellisen suuri rasitus, on tarkistus suoritettava useammin.

Laakerien välys tarkistetaan nostamalla pyörä maasta. Pyörästä otetaan tukeva ote ja sitä nytkytetään edestakaisin. Jos väljyyttä tuntuu, laakerit on säädettävä.

Säätöä varten irroitetaan navan päässä oleva rasvakuppi varoen rikkomasta sitä. Akselimutterin lukinta irroitetaan ja mutteria kiristetään varovasti pyörittäen samanaikaisesti pyörää. Tiukkausta jatketaan kunnes pyörä alkaa vastustaa. Mutteria löysätään hieman ja lukitaan paikoilleen. Tarvittaessa napa täytetään rasvalla ja rasvakuppi asennetaan paikoilleen.

Laakereita puhdistettaessa akselimutteri kierretään irti, jolloin pyörä napoineen voidaan vetää pois. Laakerit ja navan sisäosa puhdistetaan esim. dieselöljyssä ja osien annetaan kuivua. Napa ja laakerit täytetään rasvalla. Tämän jälkeen osat asennetaan paikoilleen ja laakerivälys säädetään edellä esitetyn ohjeen mukaan.

## VETOLENKKI

Vetolenkki on vaihdettava uuteen kun silmukan paksuudesta on kulunut 15%.

30 mm ---> 25,5 mm

35 mm ---> 29,5 mm

37 mm ---> 31,5 mm

## SMÖRJNING

Smörj boggielagrar och flakets bussningar med universalfett en gång under säsongen.

## HJULLAGRARNAS JUSTERING OCH UNDERHÅLL

Första kontroll och om nötig, spänning utförs efter 200 km körning och därefter efter varje 500 km.

Om förhållanden är svåra, eller navor är extremt stort belastad, kontroll måste utföras mer ofta. Lagerglapp kontrolleras så att hjul lyftes fritt från mark. Hjul dallras med fast grepp. Om klapp känns, måste glapp justeras. För att kunna justera lagespänning, dammskydd måste lösgöras. Axelmutterns låsning lösgöras och mutter spänns och samtidigt spinnas hjul. När hjul börjar att gå mot, mutter vändes lite lös och låses i plats. Om behövt, lägga till fett och montera dammskydd. Vid rengöring av lagrar, axelmutter skruvas loss och nav kan dras bort. Lagrar och navens inre yta rengörs med t.ex nafta och delar torkas. Nav och lagrar fylls med fett. Sedan delar monteras på plats och lagerglapp justeras som tidigare nämnd.

## DRAGÖGLA

Dragögla måste ersätta med ny när öglans tjocklek har minskat 15%

30 mm ---> 25,5 mm

35 mm --> 29,5 mm

37 mm --> 31,5 mm

## SALLITUT KANTAVUDET

## TILLÅTEN BÄRIGHET

Vaunutyyppi	WS140	Vagntyp
Kantavuus kg	14000	Bärighet kg
Vakiolaidoin kg/m <sup>3</sup>	2370	Med stand. lämmar kg/m <sup>3</sup>
Lisälaidoin kg/m <sup>3</sup>	935	Med tillsatslämmar kg/m <sup>3</sup>
Lisälisälaidoin kg/m <sup>3</sup>	710	Med topplämmar kg/m <sup>3</sup>
Rehulaidoin kg/m <sup>3</sup>	490	Med ensilagelämmar kg/m <sup>3</sup>

Rengas Hjul	Ilmanpaine Lufttryck kPa/bar	Kantavuus Bärighet kg	Halkaisija Diameter mm	Leveys Bredd mm
500/60 - 22.5/12 ELS	330/3,3	4400	1150	500
500/60 R22.5 ELS	280/2,8	4080	1150	500

## VAROITUKSIA

1. Ylösnostetun lavan alle ei saa mennä, ellei lavaa ole tuettu kunnolla. Lavatukea ei ole mitoitettu kuormitettua lavaa varten. Ylösnostettua lavaa ei saa jättää pelkästään kippisylinterin varaan.
2. Kuorman on oltava lavalla tasaisesti ja kipattaessa vaunun on seistävä tasaisella, tukevalla maalla (**kaatumisvaara**).
3. Perävaunun saa kipata vain, kun vaunu on kytkettynä traktorin vetokoukkuun.
4. Perävaunua ei saa kipata, mikäli sivutuuli on voimakas
5. Valmistaja ei vastaa ylikuormituksista johtuvista vaurioista.
6. Vaunun saa kipata vain, jos ketään ei ole kuorman purkausalueella. Mikäli kipattaessa lavaa ei nosteta täysin ylös, saattaa kuorman painopisteen siirtyminen taakse kippauksen aikana aiheuttaa lavan äkillisen pystyynousemisen.
7. Avaa takalaita tai viljaluukku ennen kippaamista, ensin laitalukot ja sen jälkeen takalaidan alareunan lukitus vaunun sivulta.
8. Kipattaessa on varottava osumasta ylhäällä roikkuviin sähkökaapeleihin.
9. Siirrettäessä perävaunua kippi ylhäällä on varottava ylhäällä olevia esteitä
10. Tarkista ennen perävaunun käyttöä, että jarrujärjestelmä on kytketty ja että se toimii kunnolla
11. Varo sormien ja käsien ruhjoutumista avattaessa ja suljettaessa laitoja
12. Automaattisella rehulaidalla varustetussa vaunussa on varottava jäämästä sulkeutuvan takalaidan ja lavan väliin.
13. **HUOM!** Rehulaidoin varustetussa vaunussa aisakuorma muuttuu kipattaessa traktoria nostavaksi ja kuorman painopisteen siirtyminen taakse voi aiheuttaa lavan äkillisen pystyynousemisen.
14. Täysin ylösnostettua lavaa ei saa peruuttaa kiinni esteeseen, muuten kippisylinteri voi vahingoittua.
15. Jotta välttyttäisiin korroosiolta tiivistepinnoilla, ei kippisylinteriä saa jättää ylösnostetuksi pitkäksi aikaa.
16. Kippiä ei saa käyttää yli +75 °C ja alle -30 °C lämpötilassa.
17. Ennen hydrauliletkun kytkemistä traktoriin varmista, että liitin on puhdas. Hydrauliletkujen ollessa irti traktorista, huolehdi että letkun pikaliitin ei pääse koskettamaan maata.
18. Jos hydrauliletku irrotetaan lavan ollessa yläasennossa, on letkun takaisinkytkeminen mahdotonta.
19. Käytä vaunuun noustessasi aisalla olevaa karhennettua askelmaa ja etulaidassa olevia tikkaita, sekä vaunun sisälle laskeutuessasi etulaidan sisäpuolella olevaa askelmaa. Varo liukastumista. Nouseminen liikkuvaan vaunuun on ehdottomasti kielletty.
20. Nosta seisontajalka yläasentoon ennen ajoon lähtöä.
21. Perävaunun kuormaaminen on kielletty, mikäli vaunu ei ole kytkettynä traktorin vetokoukkuun.

## VARNINGAR

1. Det är absolut förbjudet att gå under upptippat flak, om inte flaket är spärrat med flakstödet. Flakstödet är inte dimensionerat för ett belastat flak. Lämna inte vagnen upptippad utan att använda flakstödet.
2. Lasten måste ligga jämnt på flaket, och vid tippning skall vagnen stå på jämn, stadig yta (**fallrisk**).
3. Vagnen ska under tippning vara kopplad till traktorns draganordning.
4. Vagnen får ej tippas vid mycket kraftiga sidovindar.
5. Tillverkaren svarar inte för skador, som har uppstått vid överbelastning.
6. Vagnen får tippas endast om ingen är i avlastningsarea. Om flaket är inte helt upptippad, kan lastens tyngdpunkt röra sig bakåt så att flak resar sig överraskande.
7. Öppna bakläm eller spannmålslucka före tippning, först lämlås och sedan baklämmens nedre låsning från vagnens sida.
8. Se upp för kontakt med hängande elledningar under tippning.
9. Se upp för hinder i luften vid förflyttning av upptippad vagn.
10. Kontrollera att bromssystemet är kopplat och fungerar före användning av vagnen.
11. Se upp för klämskador på händer och fingrar vid öppning och stängning av lämlås.
12. Det är förbjudet att vistas mellan vagn och öppnad baklucka på vagnar utrustade med automatisk baklucka (ensilagevagnar).
13. **VARNING!** Vid tippning av grönmassa kan ensilagevagnens tyngdpunkt förskjutas bakåt så att lyftande krafter uppstår i vagnens dragögla. Traktorns bakdel kan då tendera att lyfta.
14. Tippcylindern kan skadas om upptippad vagn backas mot ett hinder.
15. Flaket bör inte stå upptippad under längre tider då korrosionsskador kan uppstå på cylinderrör och tätningssytor.
16. Tippkolven får inte användas i temperaturer över +75 °C och under -30 °C.
17. Var noga med att hålla hydraulikens snabbkopplingar rena och låt dem inte ligga på marken.
18. Om tippens hydraulslang lossas från traktorn när flaket är upptippat är återkopplingen omöjlig.
19. Se upp för halkrisk. Använd dragbommens räfflade fotsteg och stegen på framstammen vid- i och urklättring. Det är absolut förbjudet att klättra i eller ur vagnen under tippning eller under körning.
20. Stödfoten låses i översta läget när vagnen är tillkopplad till traktorn.
21. Vagnen skall vara kopplad till traktorns dragkrok under lastning.

## LISÄLISÄLAIDAT

## TOPPLÄMMAR

POS	BEST. NR			ST
OSA	VARAOSA N:o	OSAN NIMI	BENÄMNING	KPL
1	KA547164	Etulaita	Framläm	1
2	KA547289	Sivulaita	Sidoläm	4
3	KA547152	Kiristettävä välitanko	Mellanstång topplämmar	1
4	OPMBM12	Kuusiomutteri	Sexkantmutter	4
5	OPRAM12025933	Kuusioruuvi	Sexkantskruv	4
6	KA547283	Keskitolppa	Mittstolpe	2
7	OPMAM16S	Siipimutteri	Vingmutter	2
8	OPMAM16	Aluslevy	Bricka	2
9	KA546743O	Kulmatolppa oikea	Hörnstolpe höger	1
10	KA547168	Takalaita	Bakläm	1
11	KA546743V	Kulmatolppa vasen	Hörnstolpe vänster	1
12	OPRAM10025933	Kuusioruuvi	Sexkantskruv	2



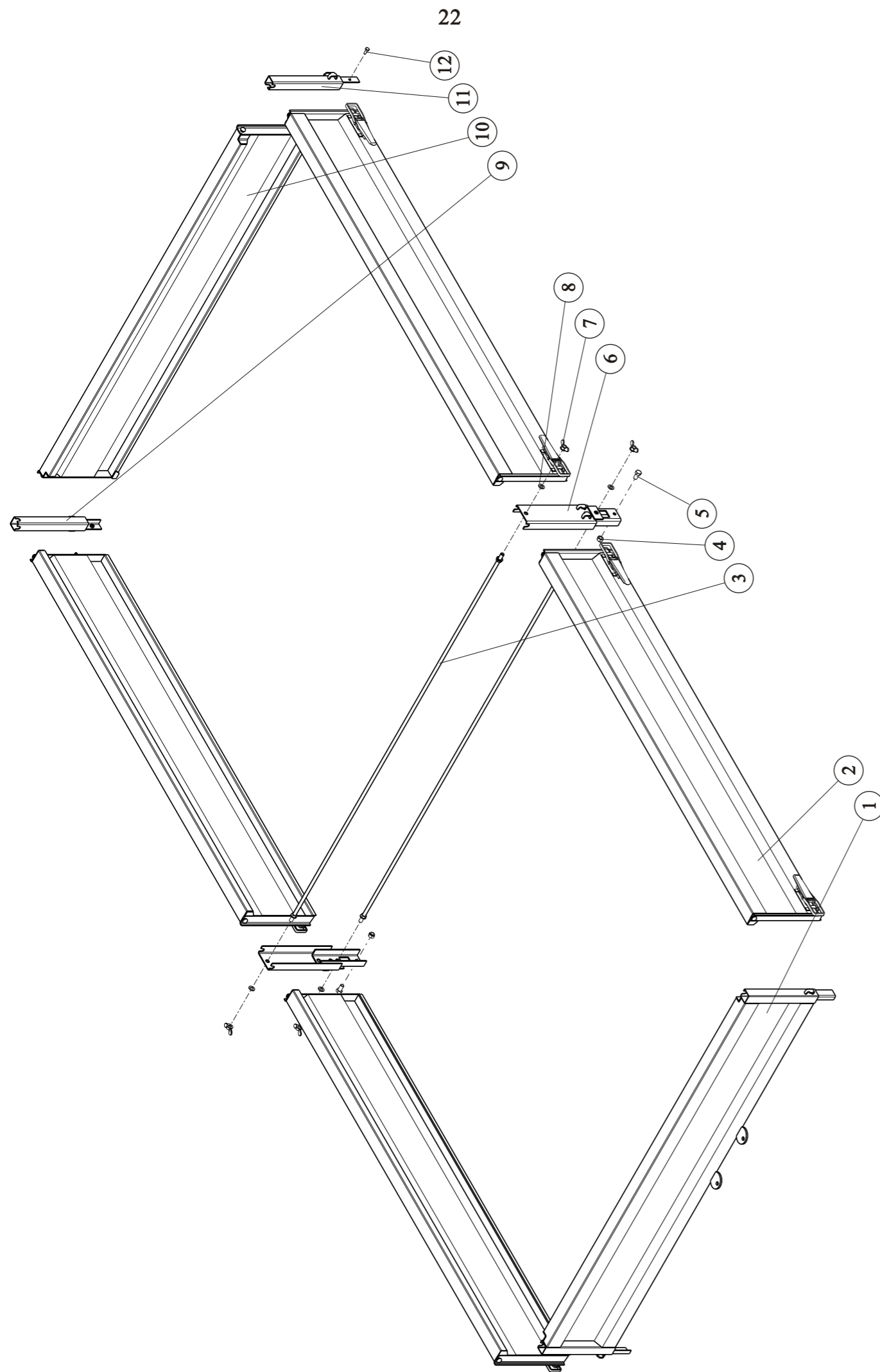

22. Huomioi perävaunua kytkiessä tai irrottaessa, että aisakuorma voi olla kuormauksesta riippuen joko ylöspäin tai alaspäin (vaunu nousee pystyyn tai alusta pettää seisontajalan alla).

23. Traktorista irroitettun perävaunun liikkuminen on estettävä esim. pyöräkiiloilla.

24. Huomioi, että perävaunu voi vaikuttaa traktorin ohjattavuuteen.

25. Jos mahdollista, kipattaessa on käytettävä sellaista traktorin hydraulikkaulostuloa, jota hallitaan pakkokäyttöisellä hallintalaitteella.

26. Kippiä saa käyttää vain kuljettajan paikalta hallittavalla laitteella.

27. Jos traktorissa on automaattinen vetolaite, sen kytkeytyminen on varmistettava

### 28. LEVYPYÖRÄT

Levypyörän tulee olla ajoneuvoon ja renkaaseen hyväksytty ja virheetön. Älä koskaan tee muutoksia tai korjauksia levypyörään. Turvallisuuteen vaikuttavat useat eri seikat. Vastuu tuotteeseen jälkepäin tehdyistä korjauksista ja muutoksista, jotka eivät ole valmistajan ohjeen mukaisia, kuuluu muutoksien tekijälle.

### 29. RENKAIDEN ASENTAMINEN JA IRROITTAMINEN

Renkaiden asentamisen levypyörälle saa tehdä vain rengasammattilainen, jolla on työn edellyttämä koulutus ja kokemus, sekä tarvittavat työvälineet. Asiantunteamaton asennus saattaa aiheuttaa vaurion, joka on turvallisuusriski.

### 30. RENKAIDEN KORJAAMINEN

Rengasta ei saa korjata sen ollessa asennettuna levypyörälle, koska tällöin renkaan tutkiminen sisäpuolelta on mahdotonta; lisäksi syntyy paineistetun renkaan räjähtämisvaara.

### SUURIMMAT SALLITUT AJONOPEUDET

WS140	500/60 R22.5	renkaalla	40km/h
	500/60 - 22.5/12	renkaalla	40km/h

22. Se upp med lastens tyngdpunkt före frångkoppling av vagnen. För mycket last långt bak på vagnen medför risk för att vagnen stegrar sig vid frångkoppling.

23. Avkopplad vagn ska hindras att röra sig t.ex. med hjulklossar.

24. Observera att körning med lastad vagn kan påverka traktorns köregenskaper.

25. Manövreringsreglaget för tippning ska vara återfjädrande.

26. Tippningen skall manövreras med hydraulreglagen vid förarplatsen.

27. Om kopplingen sker till automatisk hitchkrok - kontrollera att kopplingen är låst före körning.

### 28. FÄLGAR

Fälg och däck skall vara avsedda till vagnen, godkända och felfria. Gör aldrig själv ändringar eller reparationer på fälgen. Det finns flera olika saker som påverkar säkerheten. Om Du efteråt gör reparationer eller ändringar, som inte är överensstämmande med tillverkarens instruktioner, bär Du själv ansvaret.

### 29. MONTERING OCH DEMONTERING AV DÄCK

Enbart professionella montörer får montera däck på fälgen. Montören har nödvändig utbildning och erfarenhet och de verktyg som behövs. En icke sakkunnig montering kan förorsaka skador, som är en risk för säkerheten.

### 30. DÄCKREPARATIONER

Det är förbjudet att reparera däck när det är monterat på fälgen, för det är omöjligt att undersöka däckets på inre sidan. Fara kan uppstå att däck, som är under tryck, exploderar.

### STÖRSTA TILLÅTNA HASTIGHET

WS140	med hjul	500/60 R22.5	40km/h
	med hjul	500/60 - 22.5/12	40km/h

**LAITOJEN ASENNUS**

1. Laita etulaita paikoilleen ja lukitse alanurkista M10 \* 25 ruuvilla ja mutterilla.
2. Kiinnitä askelma etulaidan ulkopuolelle laidassa oleviin reikiin M10\*25 ruuvilla ja mutterilla
3. Nosta etulisälaita etulaidan päälle. Laidan päissä on ohjainkulmat, jotka menevät etulaidan päiden sisään.
4. Kiinnitä sisäaskelma etulaidan yläreunaan sisäpuolelle laidassa oleviin reikiin M10\*25 ruuvilla ja mutterilla.
5. Laita kulma- ja keskitolpat paikoilleen.  
- käyttäessäsi vain matalia alalaitoja, laita lyhyet tolpat  
- käyttäessäsi myös lisälaitoja, laita pitkät tolpat
6. Nosta sivulisälaidat tolppien ja etulisälaidan päässä oleviin hahloihin. Nosta takalisälaita kulmatolppien yläpäässä oleviin hahloihin. Lisälaitojen lukot lukitaan vasta kun alalaidat ovat paikoillaan. Asennuksen helpottamiseksi laita ensin yksi pää paikoilleen ja sitten vasta toinen.
7. Laita sivulaidan saranatapatit lavan reunassa oleviin saranaholkkeihin ja käännä laita paikoilleen. Lukitse laitalukot.
8. Nosta takalaita takalisälaidan alareunassa oleviin kannatinkoukkuihin ja paina laita kiinni. Lukitse laitalukot ja käännä takalaidan alareunan lukitus kiinni sekä lukitse kahva tolpassa olevalla lenkillä. Laita rajoitinruuvit kannatinkoukuissa oleviin reikiin (M10\*25 ruuvi+mutteri). Laita takalisälaidan lukituskulma pitkän kulmatolpan yläpäähän sisäpuolelle ja kiinnitä ruuvilla M10\*25.  
Käyttäessäsi vain matalia alalaitoja laita takalaita matalissa kulmatolpissa oleviin kannatinkoukkuihin.
9. Käyttäessäsi lisälaitoja laita myös laitojen välitanko/-kettinki paikoilleen.  
Vaunuissa, joissa on pituussuunnassa kaksiosaiset sivulaidat, käytetään välitankoa, joka laitetaan pitkän keskitolpan yläpäässä olevaan reikään ja lukitaan paikoilleen siipimutterilla (M16).  
Vaunuissa, joissa on täyspitkät sivulaidat, käytetään väliketinkä, jonka päässä oleva koukko pujotetaan lisälaidan päälle.
10. Aseta tikas yläpäästään etulisälaidan päälle ja tikkaan alapäässä olevat korvakkeet lavan etupalkissa oleviin reikiin sekä lukitse paikoilleen rengassokalla (Ø 4,5 mm).
11. Laita laitatuiki paikoilleen lavan reunassa olevaan holkkiin. Laitatuiki on vain vaunuissa, joissa on yksiosainen sivulaita.

**MONTERING AV LÄMMAR**

1. Ställ framlämnen på sin plats och lås dem från nedre hörnen med M10 \* 25 skruvar.
2. Fäst trappstegen med M10\*25 skruv och mutter på framlämnen.
3. Lyft främre spannmåslämnen på framlämnen. Spannmåslämningar har styrande hörn som går in i framlämmarnas ändar.
4. Fäst inre trappstegen med M10\*25 skruvar och mutter i hål på insidan av främre lämnen.
5. Ställ hörn- och mittstolpar på sin plats.  
- ställ korta stolpar, när Du använder bara standardlämningar  
- ställ långa stolpar, när Du även använder spannmåslämningar
6. Lyft sidospannmåslämningar på holkar vid stolpar och främre spannmåsläm. Lyft bakspannmåsläm på dragöglor i övre delen av hörnstolpar. Lås lämlås för sidolämningar först när standardlämningar är på sin plats. För att underlätta monteringen ställ först den ena änden på sin plats och sedan den andra.
7. Sätt sidolämmarnas scharnertappar på scharnerholkar vid flaket och vrid lämnen på sin plats. Lås lämlås.
8. Lyft baklämnen på bäröglor av bakre spannmåslämmens underkant och stäng baklämnen. Lås lämlåsen och vänd fast nedre låsning av baklämnen samt spärra regel med öglan i sidostolpen (M10\*25 skruv + mutter). Ställ låsningsstycket uppe på den långa hörnstolpen och fäst med M10\*25 skruv. När Du använder endast standardlämningar, ställ baklämnen på bäröglor i standardhörnstolpar.
9. När du använder spannmåslämningar, sätt också mellanstång eller kätting för lämningar på sin plats. På vagnar, som har longitudinal tvådelade lämningar, användes mellanstång, som ställs i hålet på övre delen av den långa mittstolpen. Mellanstången låses fast med en vingmutter (M16).  
På vagnar, som har longitudinal 1-delade sidolämningar, användes mellankätting med krok som fästes på sidolämmens övre kant.
10. Ställ den övre delen av stegen ovanpå den främre spannmåslämnen och fäst den nedre delen av stegen på hålen i frambalken av flaket med hjälp av hakar som låses med låspinne (Ø 4,5 mm).
11. Bara vagnar, som har 1-delade sidolämningar har ett flakstöd. Ställ flakstödet på holken i sidan av flaket.

**VALOT****BELYSNING**

POS	BEST. NR	OSAN NIMI	BENÄMNING	ST
OSA	VARAOSA N:o			KPL
1	OSHC11840	Takavalo oikea täyd.	Baklykta höger kompl.	1
2	OSHC1184V	Takavalo vasen täyd.	Baklykta vänster kompl.	1
3	OSHD1284001	Lyhdyn lasi	Glas	2
4	OSHA341032-612	Valojohtosarja täydellinen	Elkabel kompl.	1
5	OSHF1760	Valopistoke	Kontakt	1

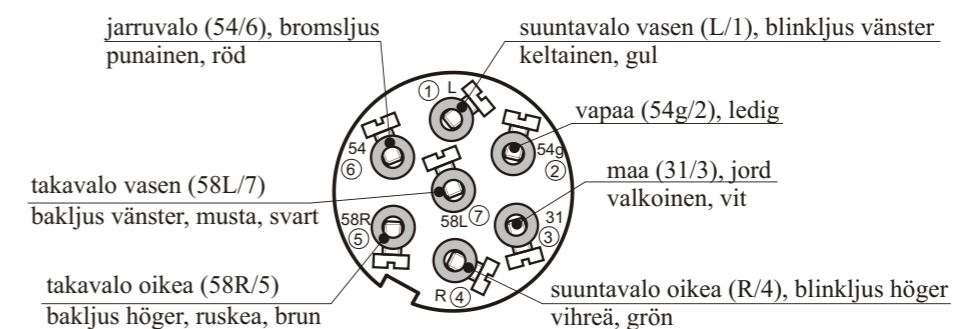
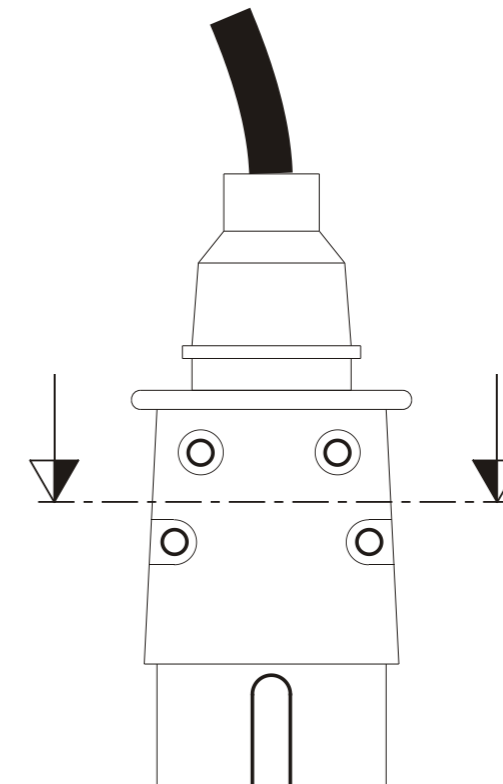
**PERÄVAUNUN VALOPISTOKKEEN KYTKENTÄ  
SLÄPPVAGNENS LJUSPROPPENS KOPPLING**



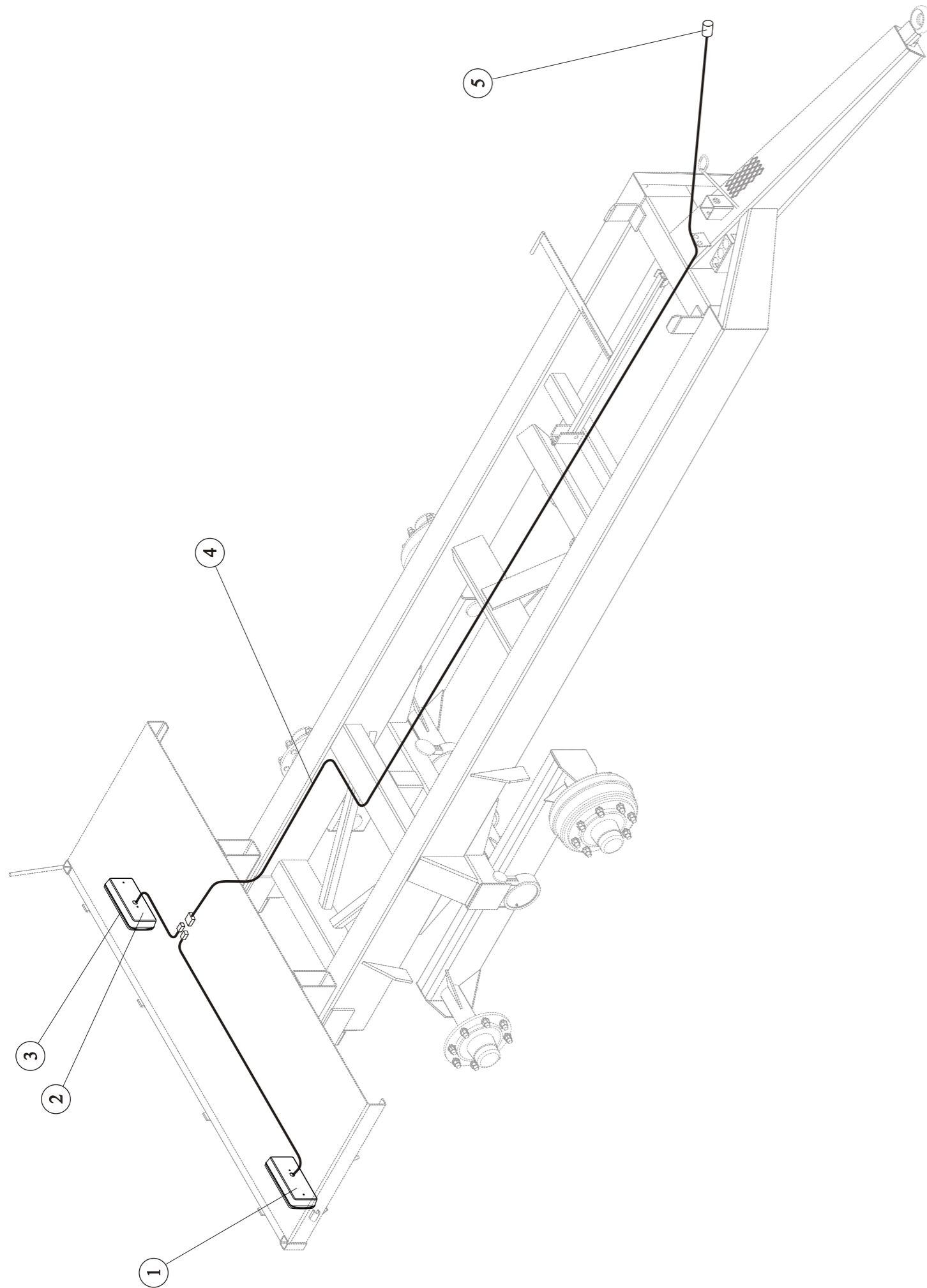

# VARAOSAKIRJA RESERVDELSKATALOG

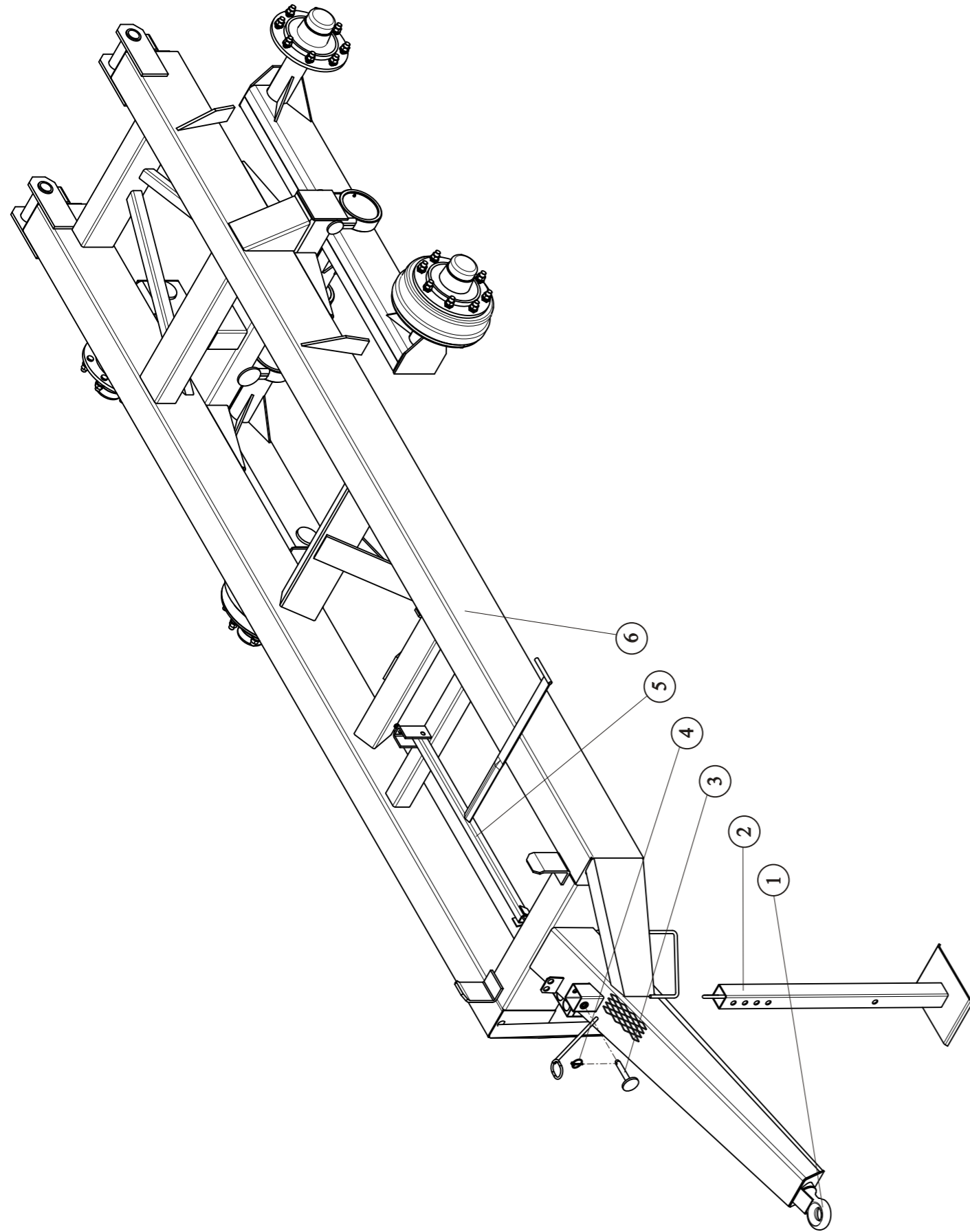

## HYDRAULIIKKA

## HYDRAULIK

POS	BEST. NR	OSAN NIMI	BENÄMNING	ST
OSA	VARAOSA N:o			KPL
1	OHYBVF038T	Pikaliitin naaras	Koppling	1
2	OHYAD15R121900	Hydrauliletku	Slang	1
3	OHYBRL15	Suora läpivientiliitin	Koppling kpl.	2
4	KA145051	Kipin kiinnitystappi	Länkaxel	2
5	OKINAT7	Kippisylinteri	Tippisylinter	1
6	OPLAA30	Lukkorengas	Låsring	2
7	VP9047291	Jarruputki	Bromsrör	1
8	OHYBBL12R14	Suora perusliitin	Koppling	2 (4)
9	OHYGUSIT4	Aluslevy	Bricka	2 (4)
10	VP9047292	Jarruputki etu	Bromsrör fram	2
11	OHYBTL15	T-liitin	T-koppling	1
12	OHYAD15D120550	Jarruletku	Bromsslang	2
13	OHYBEL12	Kulmaliitin	Vinkelkoppling	2
14	OHYBTL12	T-liitin	T-koppling	2
15	VP9047293	Jarruputki taka	Bromsrör bak	2
16	OHYAM22R120400	Kipinletku	Slang	1
17	OHYBML15	Vaippamuttei	Mutter	1
18	OHYBS15	Leikkuurengas	Skärring	1
19	VP9047290	Kipinputki	Tipprör	1
20	OHYAD15R381900	Jarruletku	Bromsslang	1
21	OHYBC230728	Pikaliitin	Koppling	1

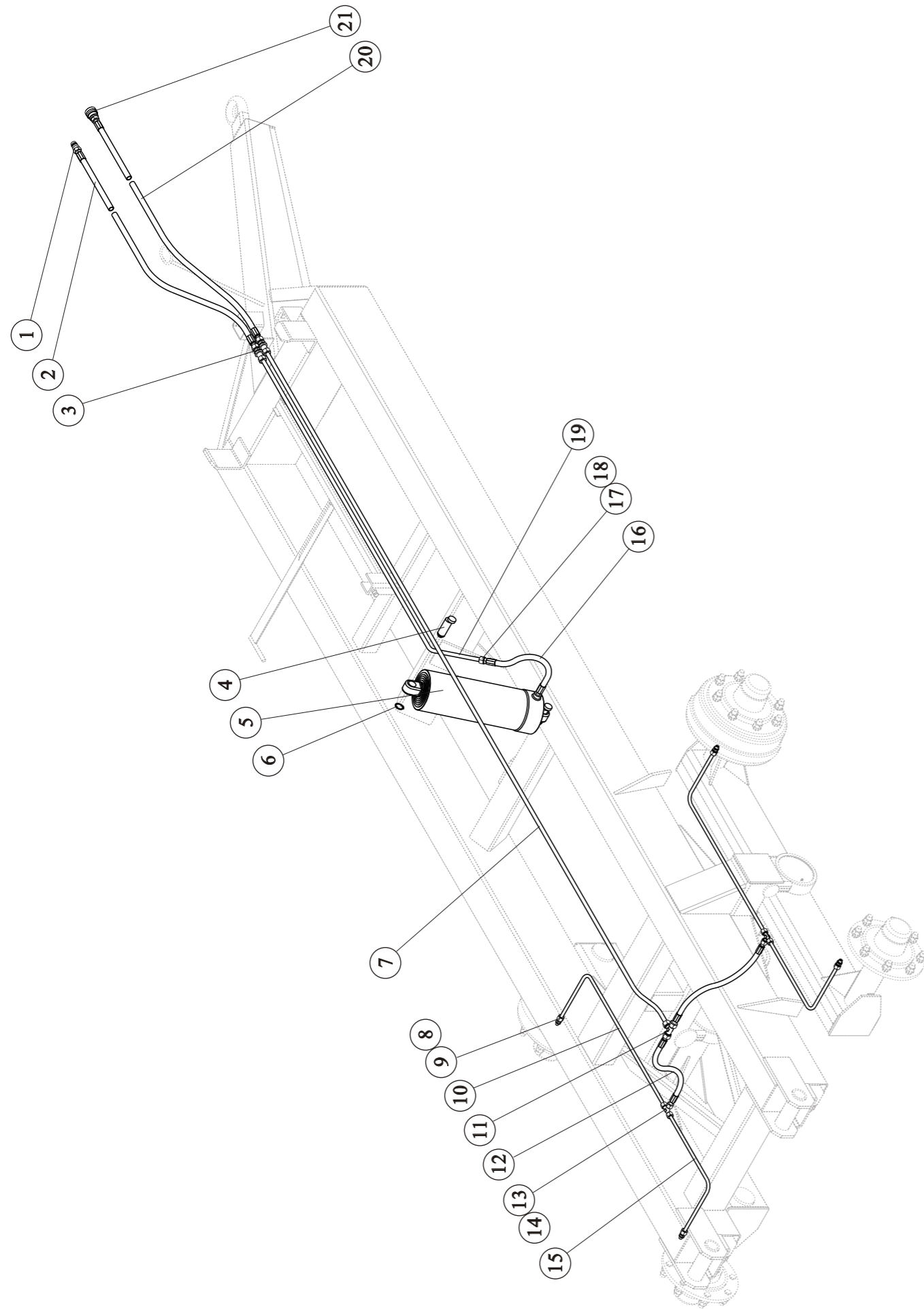

## RUNKO

## RAM

POS OSA	BEST. NR VARAOSA N:o	OSAN NIMI	BENÄMNING	ST KPL
1	OERIPORMR20	Vetolenkki	Dragögla	1
2	KA147207	Seisontajalka	Stödfot	1
3	KA146408	Seisontajalan tappi	Fästtapp	1
4	OPSB045	Rengassokka	Ringpinne	1
5	KA147084	Lavatuki	Flakstöta	1
6	KA110214	Runko täyd. ilman teliä	Ram kompl. utan boggie	1

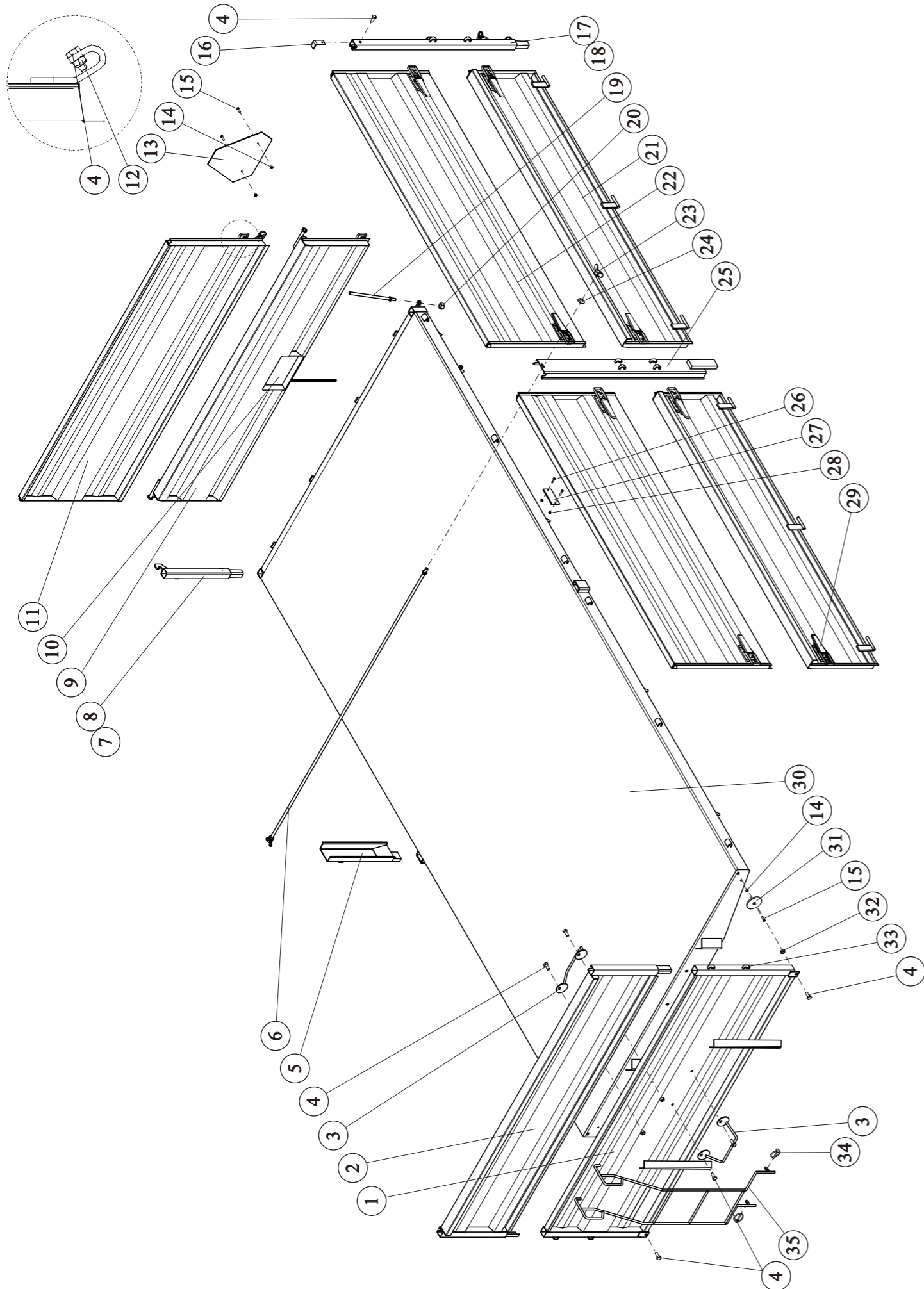

## TELI JARRULLINEN JA RENKAAT BOGGIE BROMSAD OCH HJUL

POS OSA	BEST. NR VARAOSA N:o	OSAN NIMI	BENÄMNING	ST KPL
1	KA321076	Teli täydellinen	Boggie kompl.	1
2	KA331551O	Keinu oikea	Boggieläda höger	1
3	KA341387	Laakeripesä	Lagerhus	4
4	OPLAA85	Lukkorengas	Låsring	4
5	OLAA6217	Laakeri	Lager	4
6	VP4843269	Suojalevy	Skyddsplatta	4
7	KA331551V	Keinu vasen	Boggieläda vänster	1
8	OPVCL4006	Rasvanippa	Smörjningsnippel	4
9	VP15420382	Lukkorengas	Låsring	4
9	OFA356A0331	Jarrusylinteri täyd.	Bromscyliner kompl.	4
		- jarrusylinteri	(1kpl/st) - bromscyliner	
		- mäntä	(2kpl/st) - kolv	
		- O-rengas	(4kpl/st) - O-ring	
10	OFA322F038	Jarrujousi	Fjäder	8
11	OFA508F1153.00	Jousen pidin	Fjäder hållare	16
12	OFA509F1061.00	Jousi	Fjäder	8
13	OPMB06	Kuusiomutteri	Sexkantmutter	8
14	OLAB32215	Laakeri	Lager	4
15	OFA323128AX	Napa täydellinen	Nav kompl.	4
		- napa	(1 kpl/st) - nav	
		- takimmainen laakeri	(1 kpl/st) - lager, bakre	
		- etummainen laakeri	(1 kpl/st) - lager, främre	
		- pyörän pultti	(8 kpl/st) - bult	
16	OLAB32211	Laakeri	Lager	4
17	OFA328F014	Kruunumutteri	Kronmutter	4
18	OFA310F006	Saksisokka	Saxpinne	4
19	OFA307F053	Pölysuoja	Skyddsplatta	4
20	OFA312F007	Kuusiomutteri	Sexkantmutter	32
21	OFA329F002	Aluslevy	Konisk bricka	32
22	OFA331F070	Jarrurumpu	Bromstrumma	4
23	OFA309F022	Pyörän pultti	Bult	32
24	OFA316A095	Jarrukenkä	Bromsback	8
25	OFA324F005	Tiiviste	Tätning	4
26	OFA301FC19	Nokka-akseli	Nock aksel	4
27	OFA335F114	Kuusiokoloruuvi	Skruv	8
28	OPAAM10	Aluslevy	Konisk bricka	8
29	OFA335F115	Kuusiokoloruuvi	Skruv	8
30	OLE16225	Levypyörä 16-22.5 Fälg		4
31	OUL500225ELS	Ulkorengas 500/60-22.5/12 ELS	Däck	4
	OUL500R225ELS	Ulkorengas 500/60 R22.5 ELS	Däck	4



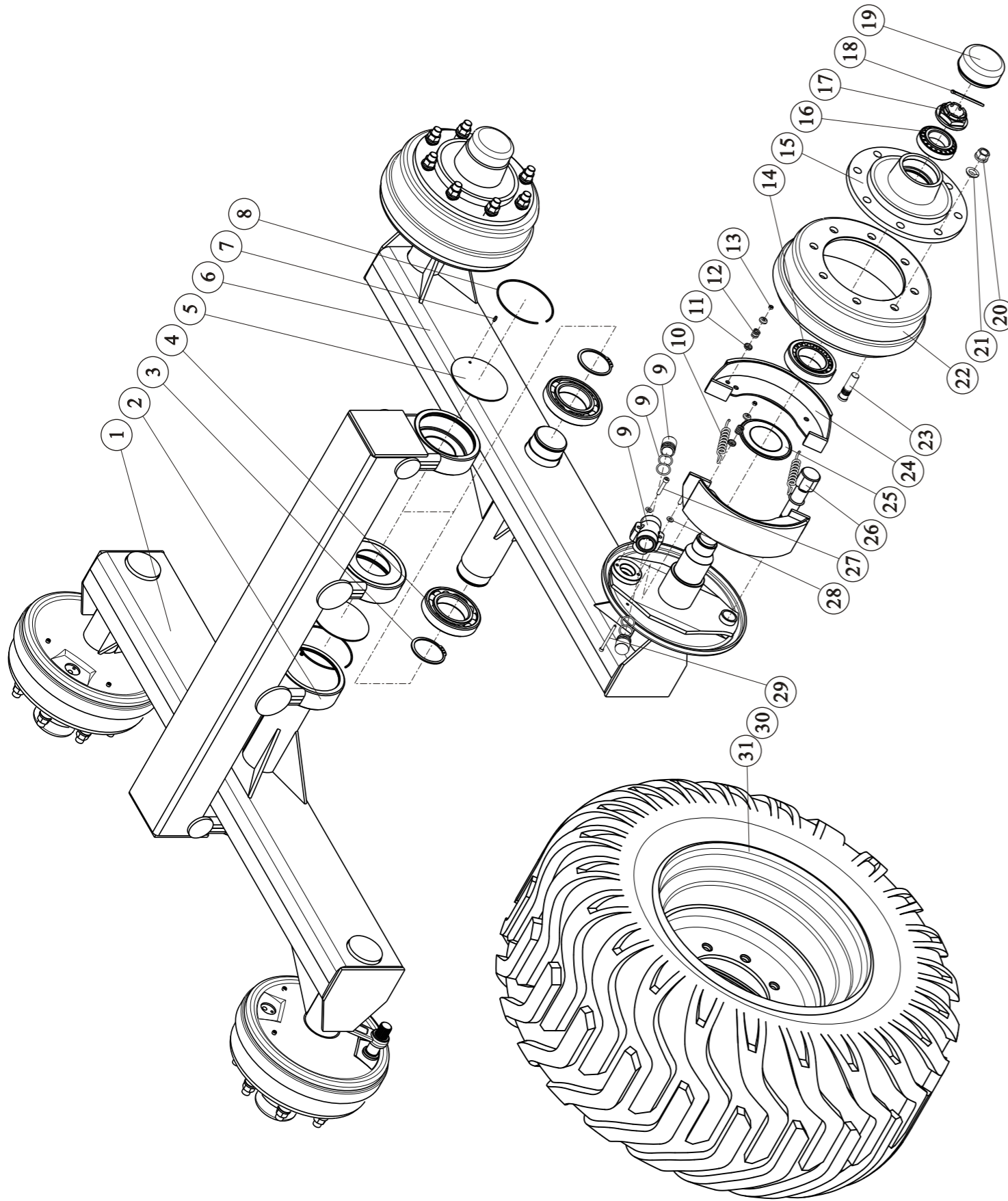

## LAVA JA LAIDAT

## FLAK OCH LÄMMAR

POS OSA	BEST. NR VARAOSA N:o	OSAN NIMI	BENÄMNING	ST KPL
1	KA546519	Etulaita	Frاملäm	1
2	KA546521	Etulisälaita	Frاملäm spannmål	1
3	KA545501	Sisäaskelma	Inre steg	2
4	OPRAM10025933	Kuusioruuvi	Sexkantskruv	10
5	KA541715/v2	Lyhyt keskitolppa	Mittstolpe	2
6	KA547152	Laitojen välitanko	Mellanstång spannmåslämmar	1
7	KA5456750	Lyhyt kulmatolppa oikea	Hörnstolpe höger	1
	KA5452880	Kulmatolppa soratakalaita oik.	Hörnstolpe grusläm höger	1
8	KA545675V	Lyhyt kulmatolppa vasen	Hörnstolpe vänster	1
	KA545288V	Kulmatolppa soratakalaita vas.	Hörnstolpe grusläm vänster	1
9	KA531509	Takalaita	Bakläm	1
	KA531263B	Soratakalaita	Bakre grusläm	1
10	KB544340	Viljaluukku	Spannmåslucka	1
11	KA546467	Takalisälaita	Bakläm spannmål	1
12	OPMBM10	Kuusiomutteri	Sexkantmutter	4
13	OSHB�GF	Hitaan ajoneuvon kolmio	Varningstriangel	1
14	OPMAM06	Kuusiomutteri	Sexkantmutter	4
15	OPRDM06020	Uraruuvi	Skruv	4
16	VP6946538	Takalisälaidan lukko	Sprint för bakläm	2
17	KA5464690	Pitkä kulmatolppa oikea	Hörnstolpe spannmål höger	1
18	KA546469V	Pitkä kulmatolppa vasen	Hörnstolpe spannmål vänster	1
19	KA247079	Takalukituskahva	Baklåsningstång	1
20	OPMAM16	Kuusiomutteri	Sexkantmutter	2
21	KA547100	Sivulaita	Sidoläm	4
22	KA547101	Sivulisälaita	Sidoläm spannmål	4
23	OPMAM16S	Siipimutteri	Vingmutter	2
24	OPMAM16	Aluslevy	Bricka	2
25	KA531526	Pitkä keskitolppa	Mittstolpe spannmål	2
26	OPRDM04016	Uraruuvi	Skruv	4
		vain Ruotsiin	Svensk modell	
27	OSHB6801C	Sivuheijastin	Reflex	2
		vain Ruotsiin	Svensk modell	
28	OPMAM04	Kuusiomutteri	Sexkantmutter	4
		vain Ruotsiin	Svensk modell	
29	OLUA14W	Laitalukko	Flaklås	20
30	KA210211	Lava täyd.	Flak kompl.	1
		ilman laitoja	utan lämmar	
31	OSHB7301B	Etuheijastin	Reflex rund	2
32	OPMAM10	Kuusiomutteri	Sexkantmutter	2
33	OLUBS15	Laitalukon vastakappale	Flaklås svetsbygel	28
34	OPSB045	Rengassokka	Ringpinne	2
35	KA5314693	Tikkaat	Steg	1

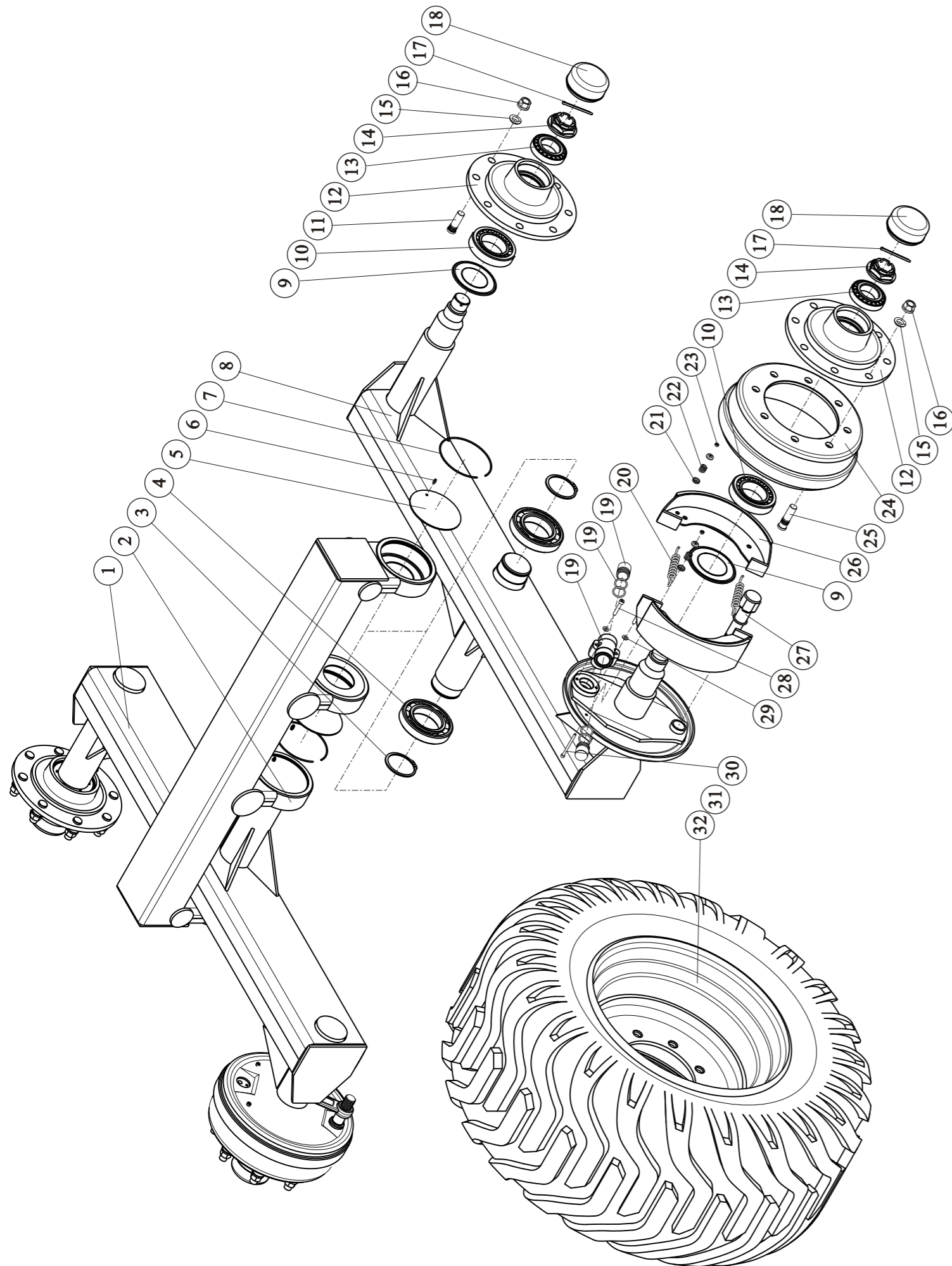

**TELI JARRULLINEN JA RENKAAT  
BOGGIE BROMSAD OCH HJUL**

POS OSA	BEST. NR VARAOSA N:o	OSAN NIMI	BENÄMNING	ST KPL
	KA321075	Teli täydellinen	Boggie kompl.	1
1	KA3315500	Keinu oikea	Boggieläda höger	1
2	KA341387	Laakeripesä	Lagerhus	4
3	OPLAA85	Lukkorengas	Låsring	4
4	OLAA6217	Laakeri	Lager	4
5	VP4843269	Suojalevy	Skyddsplatta	4
6	OPVCL4006	Rasvanippa	Smörjningsnippel	4
7	VP15420382	Lukkorengas	Låsring	4
8	KA331550V	Keinu vasen	Boggieläda vänster	1
9	OFA324F005	Tiiviste	Tätning	4
10	OLAB32215	Laakeri	Lager	4
11	OFA309F010	Pyörän pultti	Bult	16
12	OFA323128AX	Napa täydellinen	Nav kompl.	4
		- napa (1 kpl/st)	- nav	
		- takimmainen laakeri (1 kpl/st)	- lager, bakre	
		- etummainen laakeri (1 kpl/st)	- lager, främre	
		- pyörän pultti (8 kpl/st)	- bult	
13	OLAB32211	Laakeri	Lager	4
14	OFA328F014	Kruunumutteri	Kronmutter	4
15	OFA329F002	Aluslevy	Konisk bricka	32
16	OFA312F007	Kuusiomutteri	Sexkantmutter	32
17	OFA310F006	Saksisokka	Saxpinne	4
18	OFA307F053	Pölysuoja	Skyddsplatta	4
19	OFA356A0331	Jarrusylinteri täyd.	Bromscylinder kompl.	2
		- jarrusylinteri (1kpl/st)	- bromscylinder	
		- mäntä (2kpl/st)	- kolv	
		- O-rengas (4kpl/st)	- O-ring	
20	OFA322F038	Jarrujousi	Fjäder	4
21	OFA508F1153.00	Jousen pidin	Fjäder hållare	8
22	OFA509F1061.00	Jousi	Fjäder	4
23	OPMB06	Kuusiomutteri	Sexkantmutter	4
24	OFA331F070	Jarrurumpu	Bromstrumma	2
25	OFA309F022	Pyörän pultti	Bult	16
26	OFA316A095	Jarrukenkä	Bromsback	4
27	OFA301FC19	Nokka-akseli	Nock aksel	2
28	OFA335F114	Kuusiokoloruuvi	Skruv	4
29	OPAAM10	Aluslevy	Konisk bricka	4
30	OFA335F115	Kuusiokoloruuvi	Skruv	4
31	OLE16225	Levyypörä 16-22.5 Fälg		4
32	OUL500225ELS	Ulkorengas 500/60-22.5/12 ELS	Däck	4
	OUL500R225ELS	Ulkorengas 500/60 R22.5 ELS	Däck	4